

装配一览 - 飞轮侧的气缸体

提示

在发动机和变速箱支架上固定发动机，以便进行装配工作  Kapitel 4。

- 1 - 螺栓
 - 更换
 - 60 Nm +90°
- 2 - 飞轮
 - 拆卸和安装 → Kapitel 4
 - 只能安装在同一位置
- 3 - 发动机转速传感器 -G 28-
 - 拆卸和安装 → Kapitel 4
- 4 - 密封罩
 - 用于防水
- 5 - 螺栓
 - 拧紧力矩 → Kapitel 4
- 6 - 固定销
 - 2 个
- 7 - 隔板
 - 进行装配工作时不得损坏或弯折
 - 安装 → 插图
- 8 - 螺栓
 - 拧紧力矩和顺序 → 插图
- 9 - 带传感轮和密封环的密封法兰
 - 密封法兰只能连同密封环和传感轮一起更换
 - 拆卸和安装 → Kapitel 4

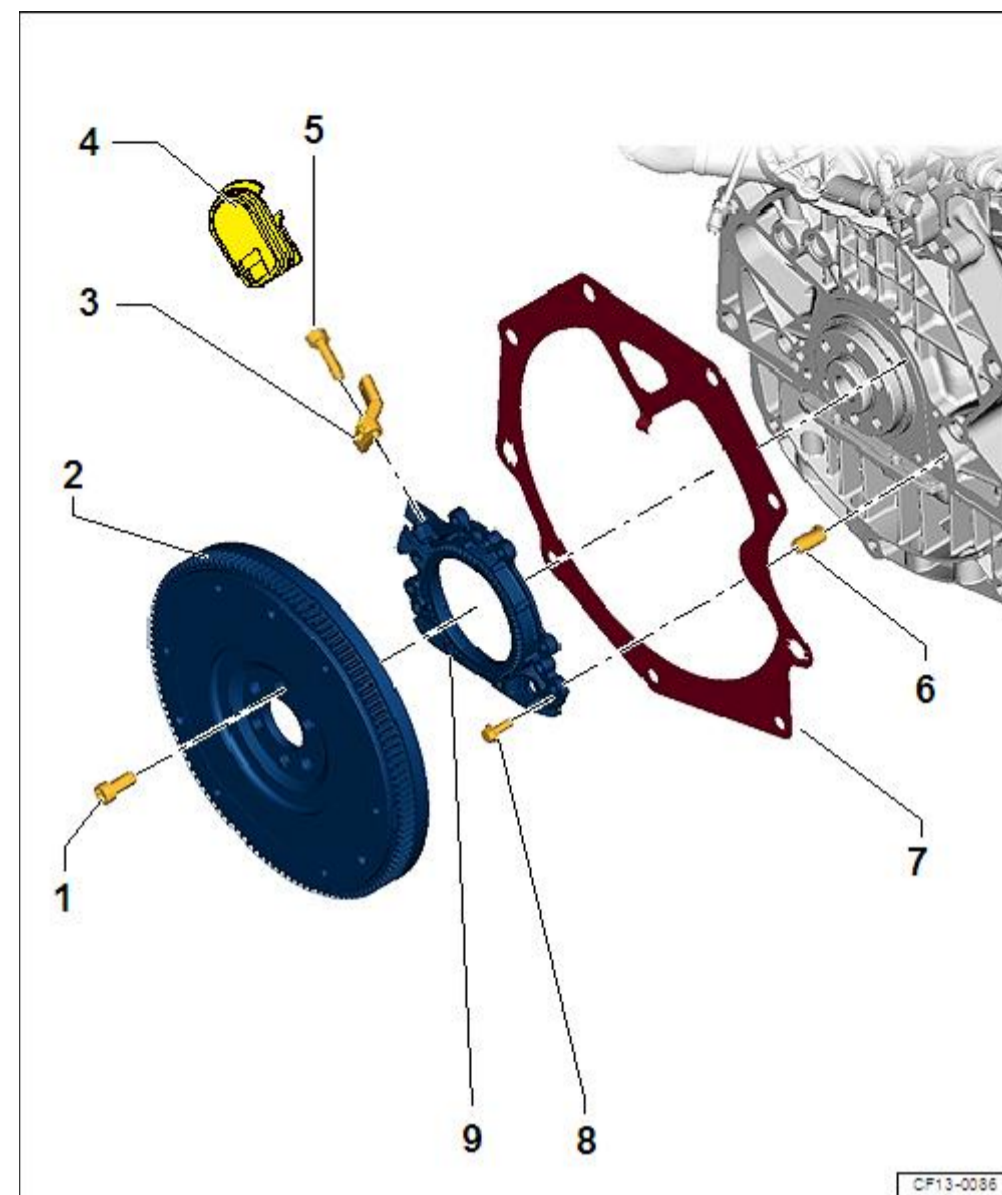

变速箱侧密封法兰 - 拧紧力矩和顺序

- 如下分步拧紧螺栓：

步骤	螺栓	拧紧力矩
1.	-1 ... 6-	用手拧入，直至紧贴
2.	-1 ... 6-	最后以 10 Nm 的力矩分步交叉拧紧

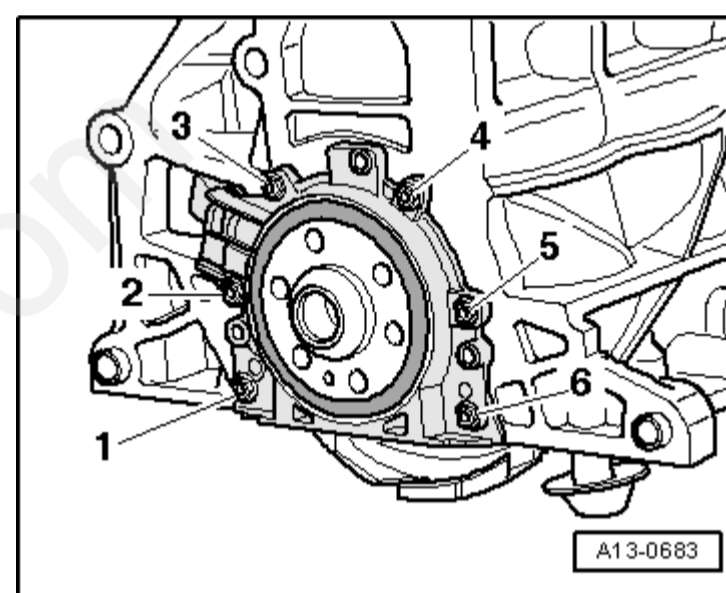

安装隔板

- 在密封法兰上挂入隔板-上部箭头-，然后推到定位套上-下部箭头-。

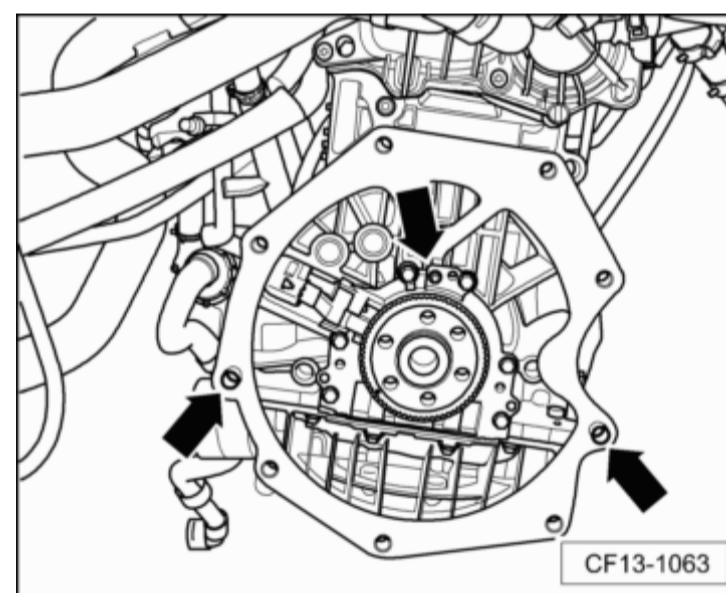

拆卸和安装飞轮

所需要的专用工具和维修设备

- ◆ 夹具 -3067- 或 -F3067G-

拆卸

- 变速箱和离合器已拆卸

- 如图所示，使用夹具 -3067- 或 -F3067G- 锁止飞轮。
- 松开飞轮螺栓并拧出。

安装

安装以倒序进行，安装过程中注意下列事项：

提示

- ◆ 更换需要继续旋转特定角度拧紧的螺栓。
- ◆ 只能在一个位置上安装飞轮和传感轮：

- 如图所示，使用夹具 -3067- 或 -F3067G- 锁止飞轮。

拧紧力矩

- ◆ → Kapitel „装配一览 - 飞轮侧的气缸体“

